

FR
CUPIDO

DIE CASTING SOLUTION



*Vous nous fournissez le modèle 3D,
nous nous occuperons de vous
livrer le produit fini*



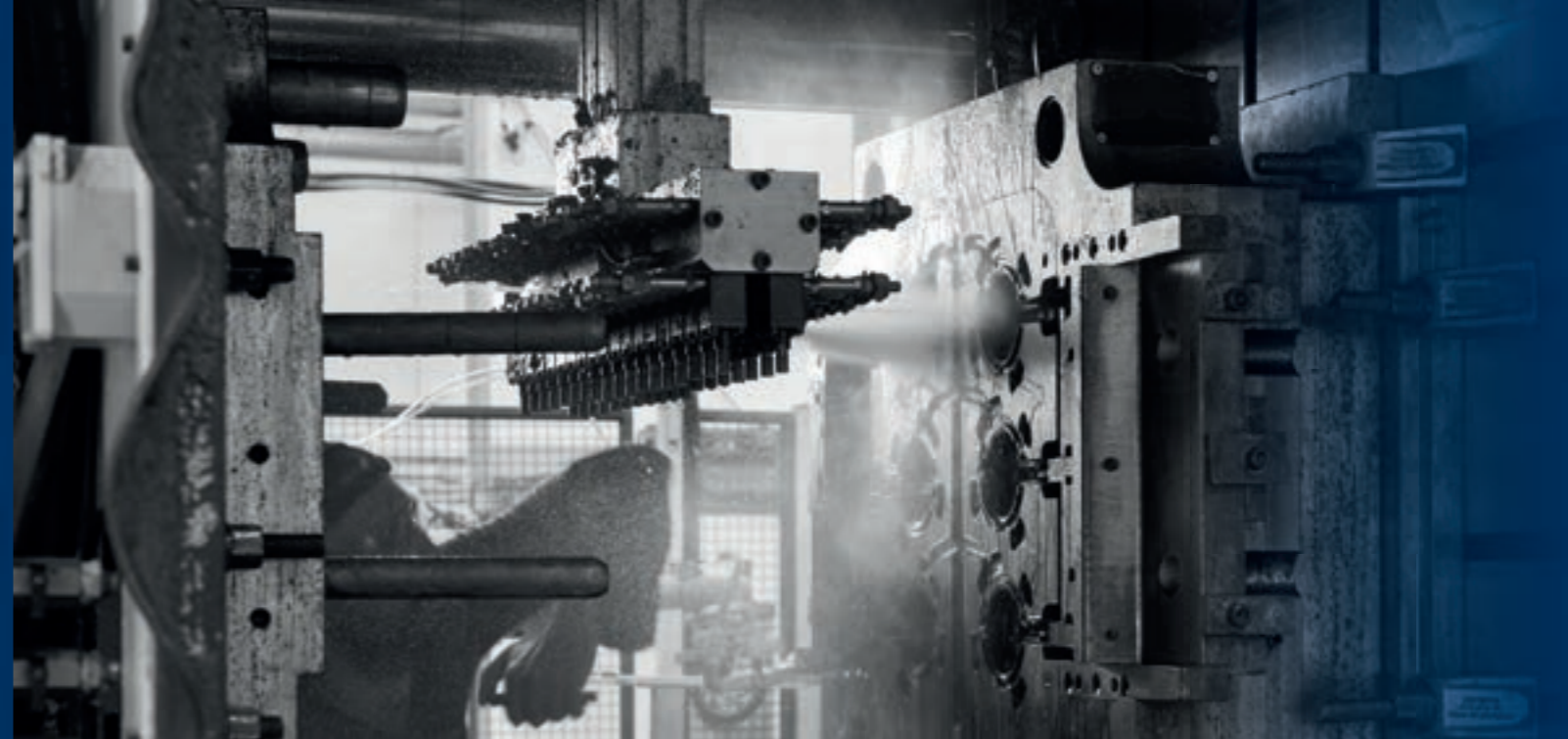

Notre
expertise
combinée

à la **technologie** la plus avancée



Les personnes

Le succès de notre entreprise et la qualité des services à la clientèle internationale ont des racines solides et reposent sur la grande compétence de toutes les personnes qui y travaillent. Au fil du temps, une équipe soudée et toujours disponible a permis d'atteindre des objectifs véritablement ambitieux. À tous les niveaux de responsabilité et quelle que soit la tâche accomplie, la philosophie de **FP Cupido** est de renforcer la coopération et le dialogue entre les ressources pour l'optimisation du travail et la résolution des problèmes dans des délais de plus en plus rapides.



Lorenza Cupido

Propriétaire | Resp. Achats et personnel

Pierluigi Cupido

Propriétaire | Directeur Commercial





Emmanuelle Taverna
Assistante commerciale export



Marco Ascani
Resp. Etablissement



Andrea Temperilli
Resp. Bureau technique



Mauro Barontini
Resp. Qualité et environnement

*Le succès
de notre entreprise
repose sur la grande
compétence
de toutes les personnes
qui y travaillent*

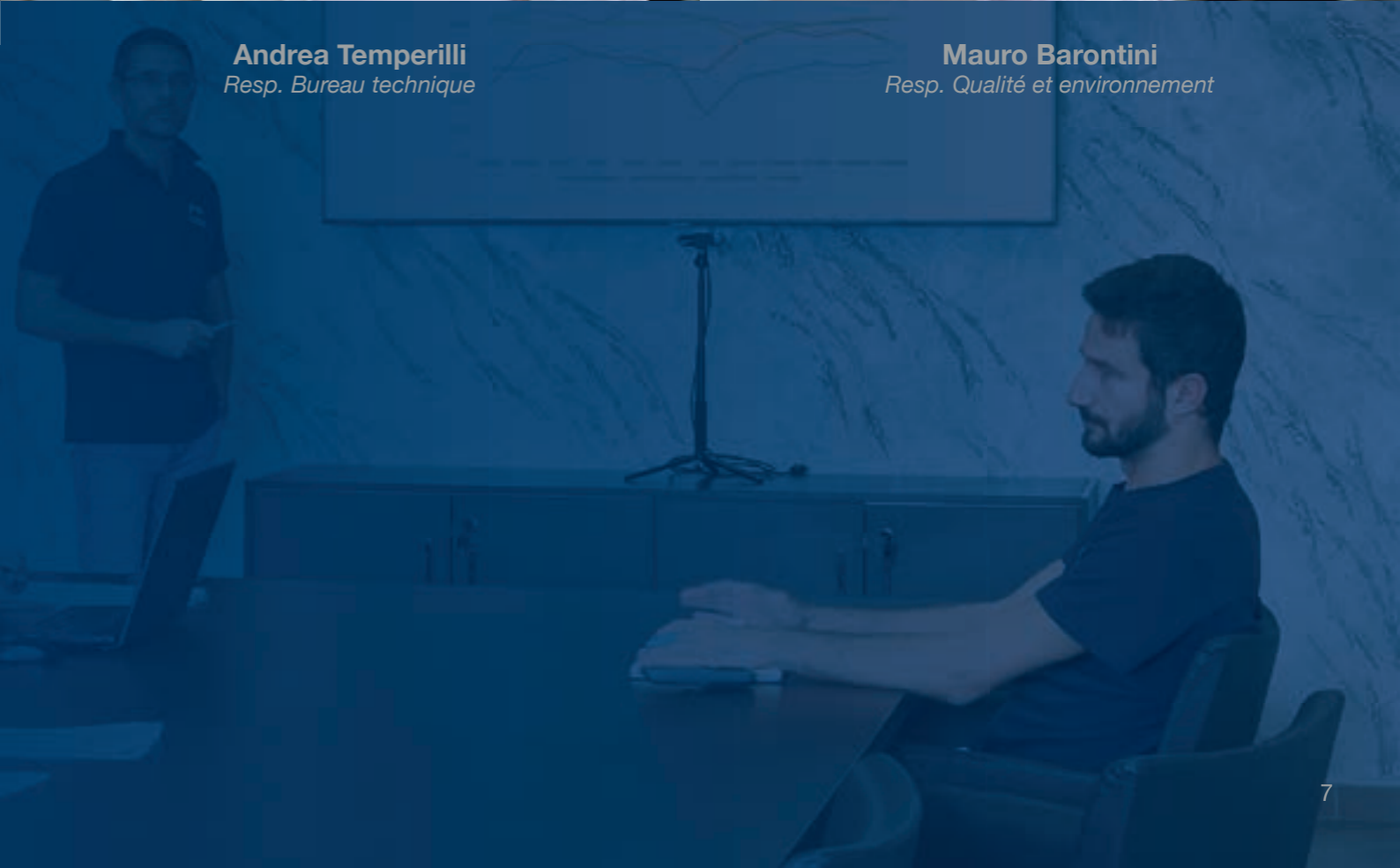
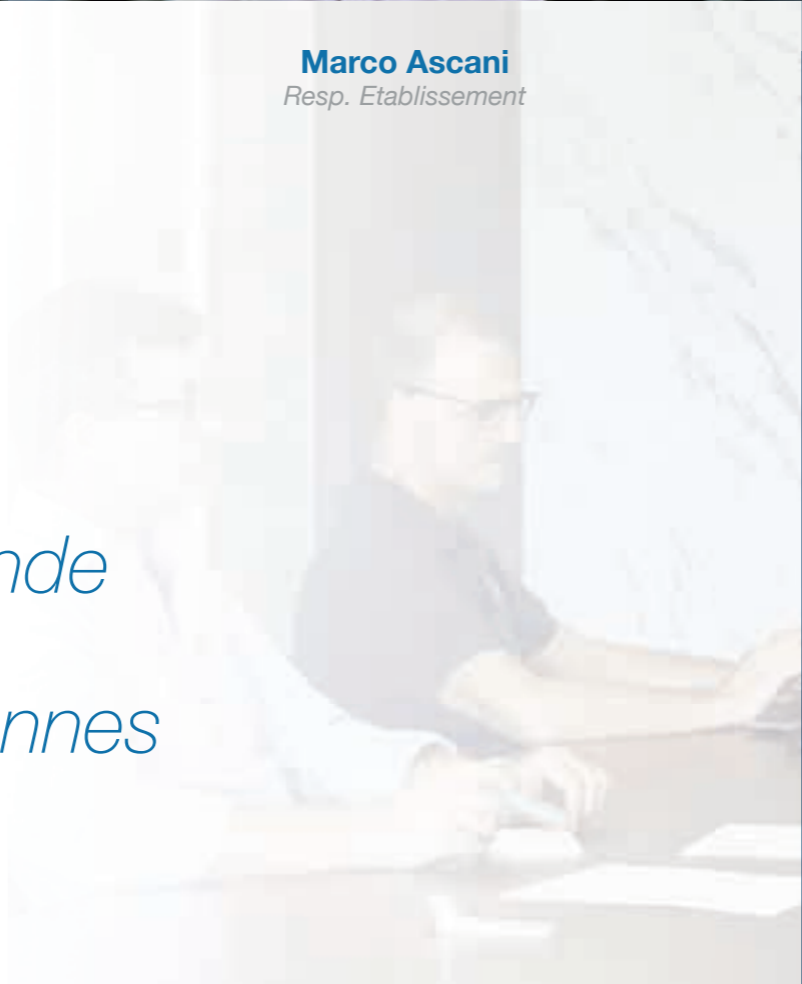



Services

Analyse de votre projet 3D

Conception et construction des moules

Moulage sous pression de l'aluminium

Moulage sous pression de zamak

Nettoyage et finition des composants

Assemblage et emballage



Du projet au composant fini

Notre expertise combinée à la technologie la plus avancée. Un processus optimisé et des étapes toujours traçables. Un service complet : depuis votre idée, à travers un projet 3D, jusqu'au composant en zamak ou en aluminium, fini et emballé. Grâce à l'expérience acquise au cours de plusieurs décennies et à l'aide de partenaires historiques, la **FP Cupido** est le maître d'œuvre idéal pour le client qui souhaite atteindre son objectif final en toute sécurité et tranquillité d'esprit. **FP Cupido**, implantée sur une superficie de **10000²** et comptant sur un effectif d'environ **50 employés**, est en mesure de prendre en charge toutes les étapes de la production, de la conception et construction des moules, au moulage sous pression de l'aluminium et du zamak, du ponçage et nettoyage des métaux à la finition galvanisée (galvanisation, nickelage, etc.) jusqu'au test final et à l'expédition.

Analyse de votre projet 3D

Vous nous fournissez le modèle 3D, nous nous occuperons de vous livrer le produit fini. Nous recevons votre fichier, dans les formats CAD les plus courants, et nous évaluons la faisabilité technique et le prototypage, si nécessaire, en indiquant les éventuelles améliorations et mesures à appliquer à l'article afin de le rendre apte à l'injection au meilleur coût et avec la meilleure qualité de fabrication.

C'est dans cette phase que l'on définit le cycle de production et que l'idée du moule prend forme.

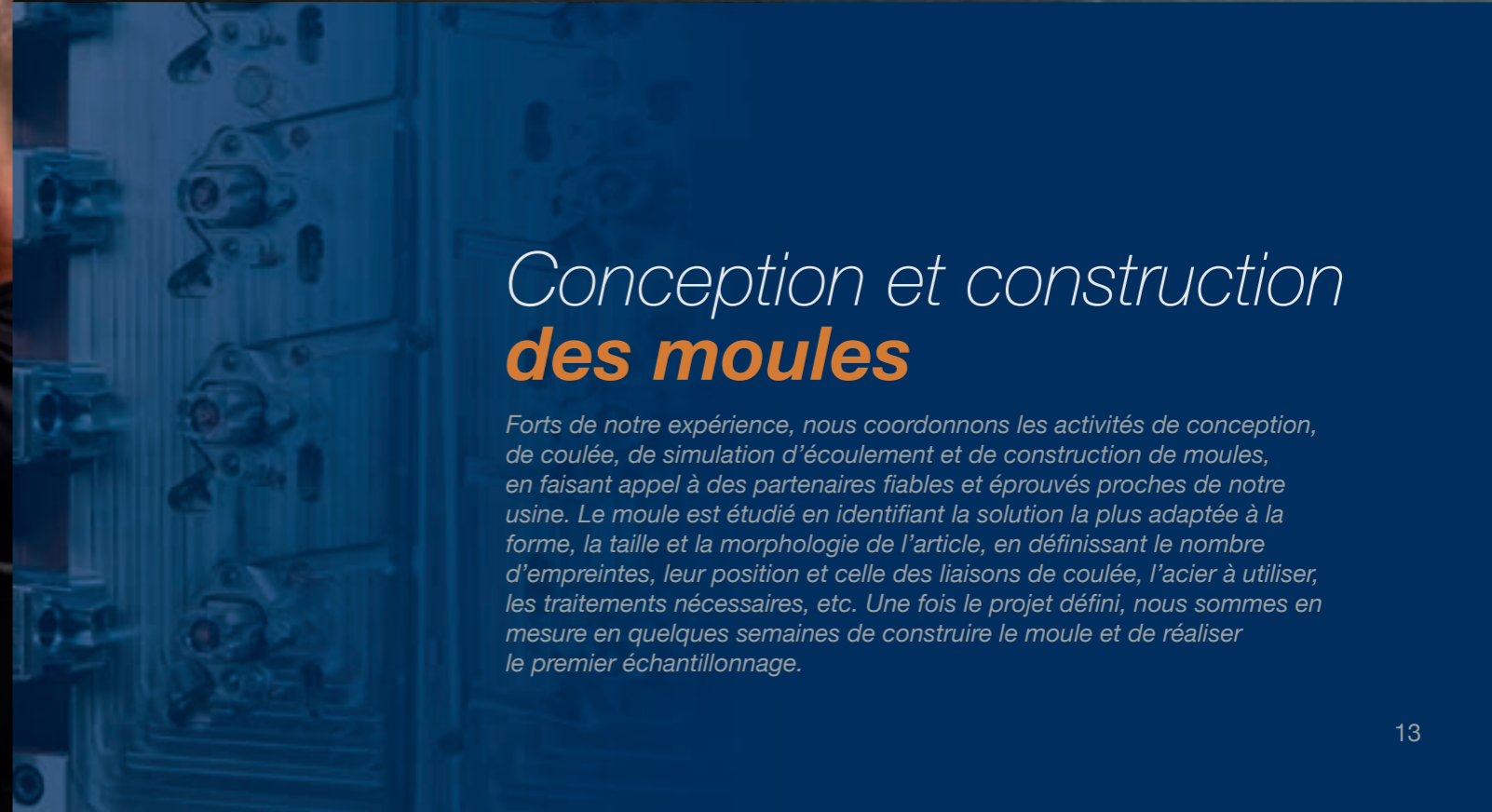
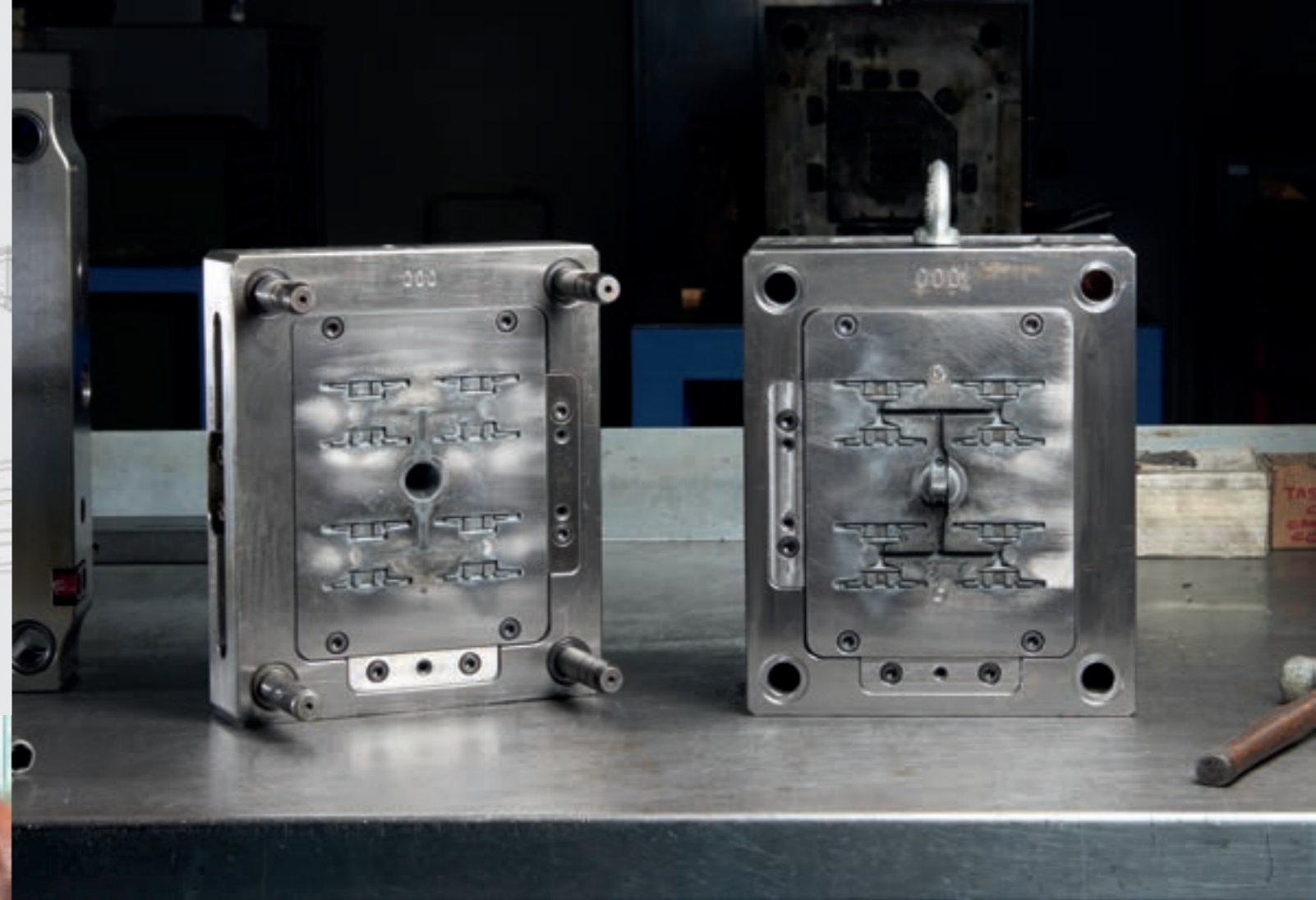
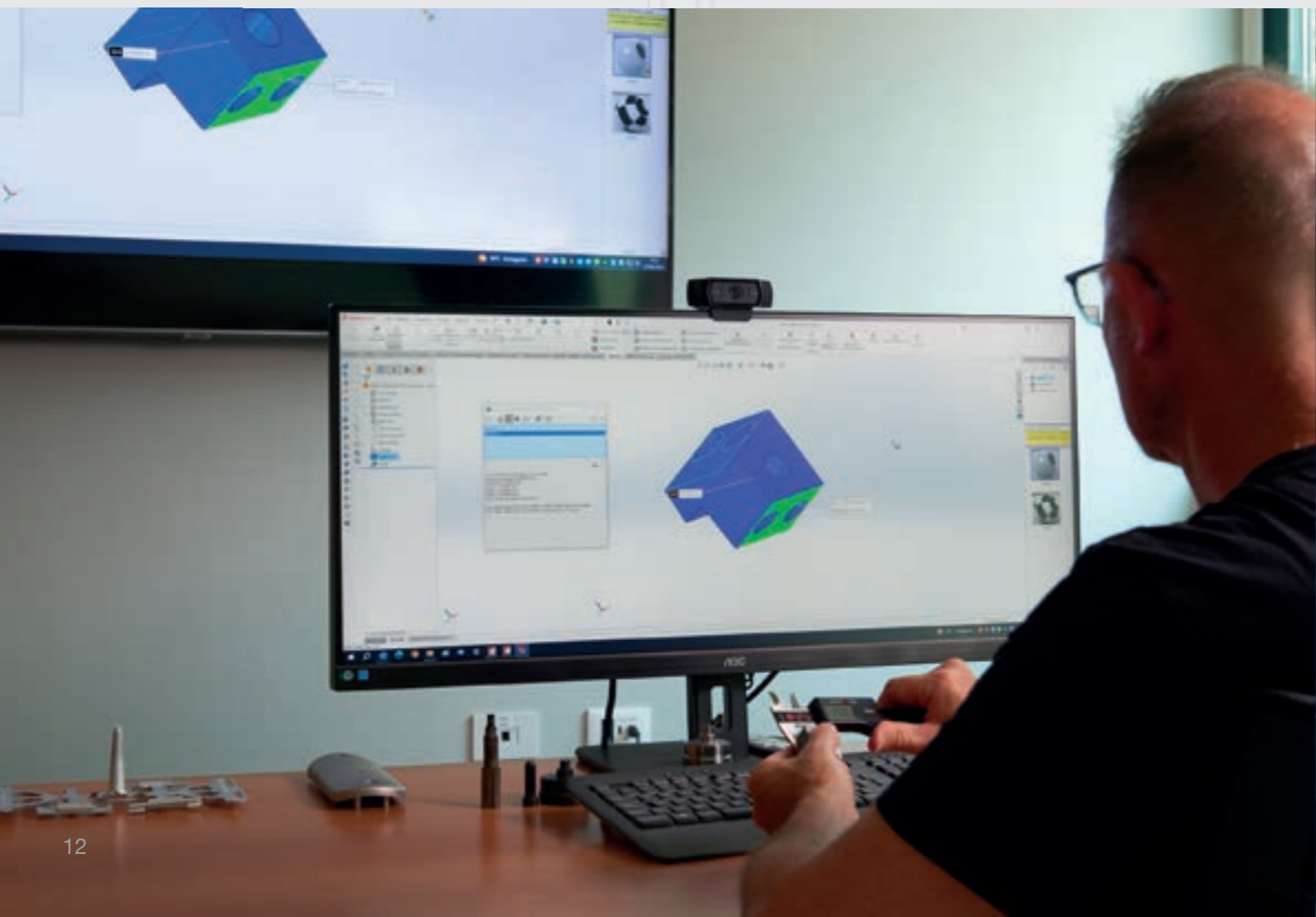
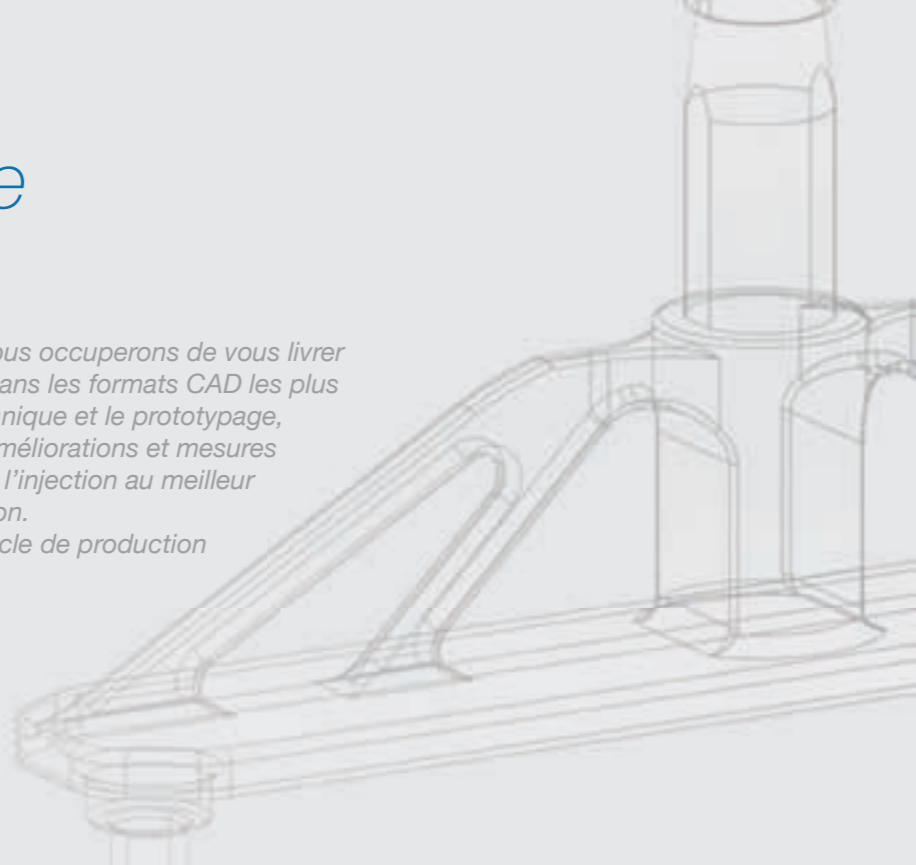

Conception et construction des moules

Forts de notre expérience, nous coordonnons les activités de conception, de coulée, de simulation d'écoulement et de construction de moules, en faisant appel à des partenaires fiables et éprouvés proches de notre usine. Le moule est étudié en identifiant la solution la plus adaptée à la forme, la taille et la morphologie de l'article, en définissant le nombre d'empreintes, leur position et celle des liaisons de coulée, l'acier à utiliser, les traitements nécessaires, etc. Une fois le projet défini, nous sommes en mesure en quelques semaines de construire le moule et de réaliser le premier échantillonnage.

Moulage sous pression
de l'**Aluminium**



Moulage sous pression de l'aluminium

Pour répondre aux besoins de sa clientèle l'entreprise a introduit le moulage sous pression de l'aluminium, en installant un nouvel îlot robotisé doté d'une force de fermeture de 550 tonnes, puis, en 2021, un deuxième îlot robotisé de 650 tonnes. Les caractéristiques de l'aluminium associées à des installations efficaces permettent de produire des articles pour de nombreux domaines d'application tels que l'industrie de l'électronique, de l'éclairage, le secteur des accessoires pour fenêtres et accessoires d'ameublement, pour en citer quelques-uns.

Les raisons du moulage sous pression en aluminium

- Idéal pour la production de moyennes et grandes séries
- Bonne finition de surface
- Très hautes qualités esthétiques
- Excellentes caractéristiques mécaniques
- Excellente prédisposition pour tout traitement mécanique
- Résistance à la corrosion
- Rigidité et rapport résistance/poids optimaux
- Recyclabilité totale
- Faibles coûts de production/matières premières



Caractéristiques principales

L'une des meilleures caractéristiques techniques de l'aluminium est sans aucun doute sa légèreté. Il suffit de penser qu'à égalité de volume, l'aluminium pèse environ 1/3 du poids du cuivre et de l'acier. De plus, sa ductilité et sa malléabilité en font un matériau facile à travailler et adapté aux processus d'usinage à basse et à haute température.

Qualité

La recyclabilité est l'un des principaux avantages de l'aluminium. Peu de matériaux dans le monde peuvent être recyclés à 100% et à l'infini sans perdre ses qualités d'origine. Elles restent inchangées à l'infini, même à la suite de plusieurs phases de recyclage, c'est-à-dire lorsque l'aluminium primaire devient "aluminium recyclé" ou "aluminium secondaire".

Coûts

Le moulage sous pression de l'aluminium, réalisé avec des installations de toute dernière génération, permet de réaliser des productions de lots de petite, moyenne et grande quantité, permettant ainsi d'amortir correctement le coût du moule et son usure dans le temps.



Moulage sous pression
du **Zamak**



Moulage sous pression du **Zamak**



Le zamak est un alliage qui garantit des standards de qualité très élevés à des coûts d'exploitation réduits. Avec ses 4 presses de dernière génération 4.0, de 50 à 135 tonnes, l'entreprise produit des objets allant du secteur des accessoires de menuiserie, à l'éclairage et aux compléments d'ameublement.

Les raisons du moulage sous pression du zamak

- Très haute répétabilité du cycle
- Possibilité de créer des murs d'épaisseur réduite (jusqu'à 1 mm)
- Très grande compacité de surface
- Excellente prédisposition pour tout traitement mécanique
- Excellente affinité avec tout procédé galvanique
- Très longue durée de vie des équipements
- Faibles coûts de production

Caractéristiques principales

Les articles en zamak moulés sous pression offrent une plus grande résistance aux chocs et à l'usure que les articles fabriqués avec d'autres alliages ou en matières plastiques, le zamak ayant une dureté comparable à celle de la fonte ou du laiton. De plus la résistance à la corrosion, elle-même déjà très bonne, peut être ultérieurement augmentée grâce à la galvanisation, très bien supportée par cet alliage. L'excellente aptitude à supporter des usinages mécaniques, la possibilité de réaliser des épaisseurs très réduites (inférieures à 1 mm), les tolérances dimensionnelles très réduites (au centième de mm), caractérisent cet alliage idéal pour la construction de pièces techniques et esthétiques très précises, bien que très complexes, à des coûts vraiment contenus.

Qualité esthétique

En plus d'une résistance nettement supérieure à celle des alliages d'aluminium, de magnésium et des plastiques, l'alliage de zamak assure la production d'articles non seulement fonctionnels, mais aussi de haute qualité esthétique. Les moulages sous pression de Zama sont très utilisés dans les secteurs de la construction, de l'électronique et de l'automobile, et de l'ameublement. L'utilisation du zamak signifie faire le choix de l'efficacité et de la qualité.

Coûts de production

Le moulage sous pression du zamak permet d'obtenir, à moindre coût, des articles et des pièces de géométries très complexes et des épaisseurs réduites d'une qualité absolument constante, pour petites et grandes séries. Le coût du moule, moins cher, est amorti sur un nombre presque infini de cycles d'injection et est soumis à des températures relativement basses. La recyclabilité des déchets de production, la faible consommation d'énergie, contribuent à rendre le processus très économique et en parfaite harmonie avec les dernières réglementations en matière de respect de l'environnement.



Nettoyage et finition des
Composants





Assemblage et emballage **packaging**

Un atelier entièrement dédié à l'assemblage de vos composants, aussi bien par le biais de petites installations en prêt à usage que construits en interne. Suivant vos spécifications, nous emballons les produits accompagnés des accessoires nécessaires de sorte que la marchandise soit emballée, étiquetée et prête à être livrée à votre usine ou chez vos clients. Chaque sachet, chaque boîte et chaque carton est soigneusement inspecté et pesé avec des balances de comptage de pièces afin d'éviter l'absence de la plus petite rondelle.



Nettoyage et finition des **composants**

*Le ponçage et la tribofinition sont quelques-unes des activités fondatrices de **FP Cupido**, des décennies d'expérience nous ont permis d'équiper nos ateliers et les doter d'un personnel expérimenté et sensible à tout type de problèmes à affronter et à résoudre. Un équipement de dizaines de machines à poncer à disque de contact, à bande libre, de machines horizontales et de brosseuses dans un atelier, des tonneaux vibrants rotatifs, des sécheuses à sciure de maïs et des sécheuses à air dans un autre atelier, où est assurée l'attention à la sécurité, à la propreté et à l'impact sur l'environnement. Sans oublier les installations de sablage et de tribofinition, également utiles dans de nombreuses situations.*



Certifications

*FP Cupido est certifié selon la norme **UNI EN ISO 9001** et **UNI EN ISO 14001**. Ce ne sont pas les clients qui ont fait de la certification une exigence nécessaire, mais le désir des propriétaires de garantir des normes et des services de haute qualité, en introduisant des contrôles dans les phases de production et des indices de vérification des processus internes. L'amélioration continue est la base des entreprises qui, comme **FP Cupido**, veulent continuer à être protagonistes d'un marché mondial exigeant et dynamique.*



Durabilité

Economie

Grâce à l'installation de systèmes et de logiciels ad hoc nous assurons le suivi de la consommation d'énergie de nos machines. Notre parc machines continuellement renouvelé par des équipements neufs et plus efficaces nous a permis de réduire les besoins en énergie tout en augmentant le rendement. Tous les toits de nos bâtiments ont été entièrement recouverts de panneaux photovoltaïques, ce qui nous permet de pourvoir, bien qu'en partie, aux besoins internes en énergie électrique.

Récupération

Une grande attention est portée à la récupération des déchets de fonderie sous pression, tant dans la réutilisation des carottes et des sacs de ventilation que dans l'élimination des chutes confiées à des professionnels certifiés. Rien n'est négligé et laissé au hasard, la compétitivité et la qualité de nos produits passent également par l'attention portée à la performance maximale des matières premières et à la réduction de leur consommation. Une logique qui nous permet d'atteindre l'efficacité et surtout le respect de l'environnement!



FP Cupido srl

Via Marco Biagi e Massimo D'Antona 2

60025 Loreto (AN) - Italy

Tel: +39 071 977612 | Fax: +39 071 7501904

E-mail: info@fpcupido.com

fpcupido.com



fpcupido.com